

Тип BWM (крепежный уголок)

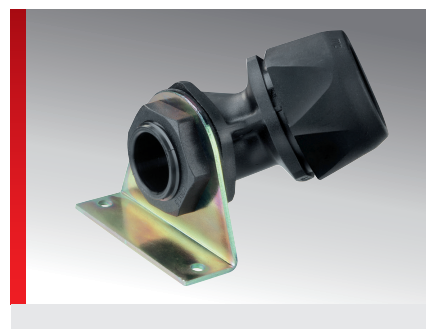
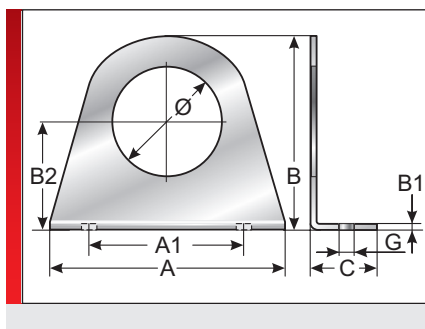
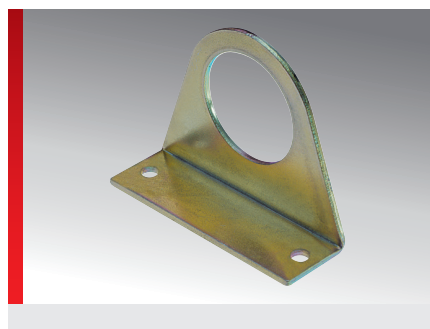

Принадлежности

ИНФОРМАЦИЯ О ПРОДУКЦИИ

Крепежные уголки типа BWM изготавливаются из листовой стали с оцинкованной поверхностью. Они служат в качестве универсальных крепежных устройств для крепления фитингов на промышленных установках и машинах.

Крепежные уголки имеют нижеследующие

преимущества.

- Простое и быстрое фиксирование
- Для метрических фитингов и фитингов типа Pg
- Фиксирование фитинга с помощью контргайки

СПЕЦИФИКАЦИЯ



Листовая оцинкованная сталь



RoHS

Тип	№ для заказа	Подходит для Резьба	A мм	B мм	C мм	G мм	A1 мм	B1 мм	Ø мм	Кол./уп. шт.
Для метрической резьбы										
BWM-M12x1,5	83721660	M12 x 1,5	35,00	31,50	12,00	4,00	25,00	1,50	12,40	25
BWM-M16x1,5	83721662	M16 x 1,5	50,00	31,50	12,00	4,00	40,00	1,50	16,40	25
BWM-M20x1,5	83721664	M20 x 1,5	50,00	37,50	20,00	4,00	40,00	2,00	20,50	25
BWM-M25x1,5	83721666	M25 x 1,5	60,00	47,50	20,00	4,00	50,00	2,00	25,50	25
BWM-M32x1,5	83721668	M32 x 1,5	70,00	57,50	20,00	4,00	60,00	2,00	32,50	25
BWM-M40x1,5	83721670	M40 x 1,5	80,00	68,50	20,00	4,00	70,00	2,00	40,50	25
BWM-M50x1,5	83721672	M50 x 1,5	90,00	81,00	20,00	4,00	80,00	2,00	51,00	25
Для резьбы типа Pg										
BWM 09	83721610	Pg 09	35,00	31,50	12,00	4,00	25,00	1,50	15,30	25
BWM 11	83721612	Pg 11	35,00	31,50	12,00	4,00	25,00	1,50	18,80	25
BWM 16	83721614	Pg 16	50,00	38,00	20,00	4,00	40,00	2,00	23,00	25
BWM 21	83721616	Pg 21	60,00	47,50	20,00	4,00	50,00	2,00	28,50	25
BWM 29	83721618	Pg 29	70,00	57,30	20,00	4,00	60,00	2,00	37,50	25
BWM 36	83721620	Pg 36	80,00	67,80	20,00	4,00	70,00	2,00	47,50	25
BWM 48	83721622	Pg 48	90,00	80,50	20,00	4,00	80,00	2,00	60,00	25

СВОЙСТВА МАТЕРИАЛОВ



Листовая оцинкованная сталь

СООТВЕТВИЕ

RoHS

RoHS (директива EC 202/95/EG)