

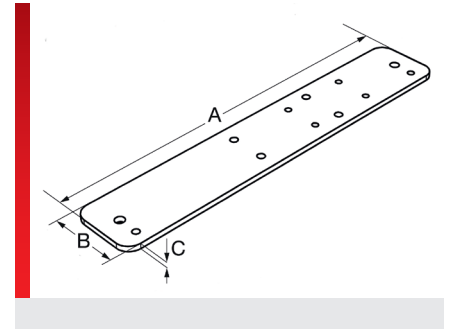

## Система с обратной связью, система пластин 21/29

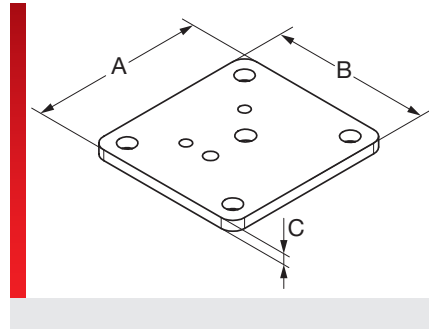
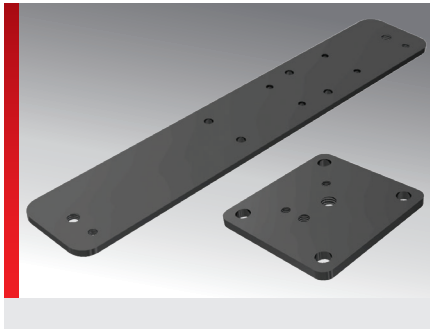

Система возврата

### ИНФОРМАЦИЯ О ПРОДУКЦИИ

**PROID\_96533~20230608~891583~AUR\_RUE\_SYSPL\_M25\_M32**

Система пластин для крепления системы с обратной связью. Адаптирована к модельным рядам различных производителей.

Нужную вам индивидуальную систему пластин запрашивайте в нашей компании.

### СПЕЦИФИКАЦИЯ

**Алюминий**

Вид изделий	Номер для заказа	Цвет	A мм	B мм	C мм	Кол. шт.
Адаптерная пластина A3 Fanuc M20iA	83692759	Черное анодированный	65,00	60,00	4,00	1
Базовая пластина Kuka KR10 R 1100 <sup>1)</sup>	83692760	Черное анодированный	280,00	50,00	4,00	1

<sup>1)</sup> служит в качестве базовой панели системы с обратной связью 21/29 (предварительно смонтирована)

### СВОЙСТВА МАТЕРИАЛОВ

**Материал**  
Алюминий

### СООТВЕТСТВИЕ

**RoHS (EG Richtlinie 2011/65/EU)**

### ДОПУСКИ И РАЗРЕШЕНИЯ НА ЭКСПЛУАТАЦИЮ

**Допуск ROBI**

Все сведения, содержащиеся в наших проспектах и каталогах, а также в интернете, основываются на сегодняшнем уровне знаний об описанной продукции.

Предоставленные фирмой Murrplastik электронные данные и файлы, в частности файлы САПР, основываются на сегодняшнем уровне знаний об описанной продукции.

Этой информацией не может быть обоснована юридически обязательная гарантия определенных свойств или пригодности для определенной цели применения.

Все сведения о химических и физических свойствах нашей продукции, а также практические устные, письменные рекомендации и результаты экспериментов мы приводим добросовестно.

Они не освобождают покупателя от обязанности проведения собственных испытаний и экспериментов для определения конкретной пригодности продукции к предполагаемой цели применения.

Фирма Murrplastik не дает гарантий в отношении актуальности, правильности, полноты или качества предоставленной информации.

Фирма Murrplastik не несет ответственности за ущерб, возникающий из использования продукции.

Фирма Murrplastik оставляет за собой право на внесение технических изменений и улучшений в рамках непрерывного усовершенствования своих изделий и услуг.

В остальном действуют наши общие условия продажи.